

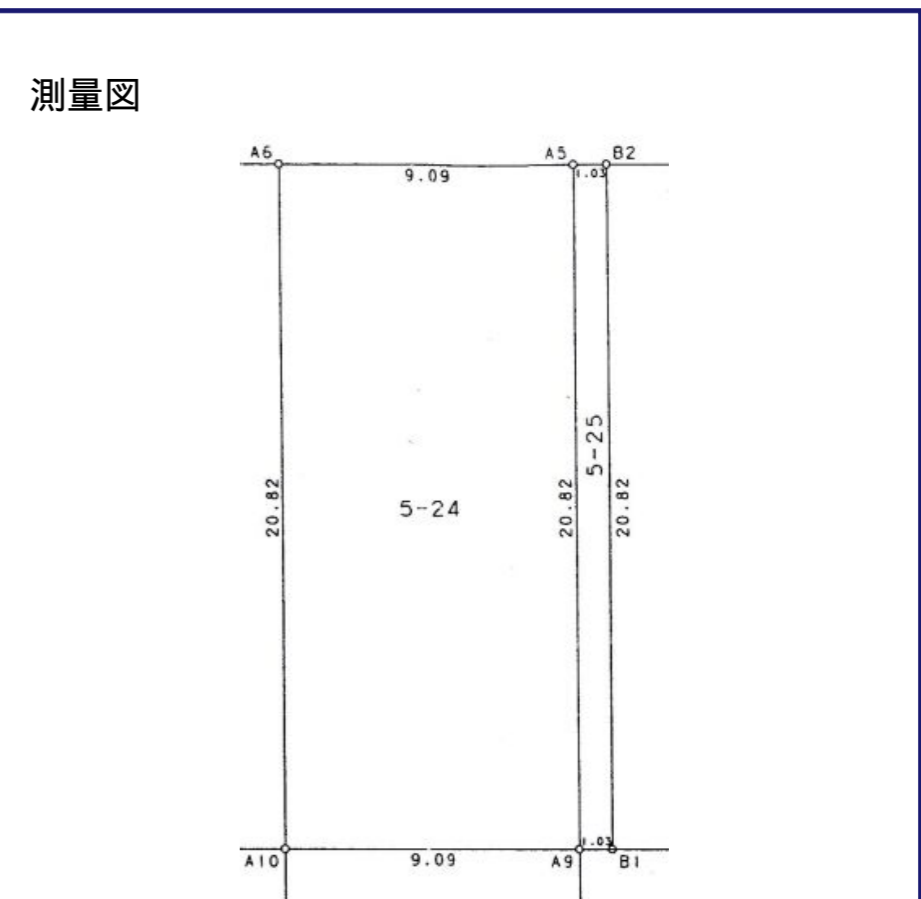

名称	宝4丁目5番24(外1筆)価格改定		
種別	売土地		
価格	7,650,000円 坪単価 120,037円		
面積	土地	坪	建物
	63.73 (210.700 m ²)		(m ²)
所在	940-0016 新潟県長岡市宝4丁目5番24(外1筆)		
形状	間口	10.12 m	奥行 20.82 m
地目	田		
道路	長岡市道 東側12m(消雪道路)		
建物	構造	階数	
	面積	1階	m ² (坪)
		2階	m ² (坪)
		3階	m ² (坪)
		合計	m ² (坪)
築年月日			
法令の制限	都市計画	市街化区域	
	用途地域	第1種中高層住居専用地域	
	建ぺい率	60%	容積率 200%
設備	その他の制限	農地法第5条届出必要	
	上水道(前面道路) 下水道(前面道路) 都市ガス(宅内引込済み) 前面消雪道路	閑静な住宅街 建築条件なし 即引渡可	
引渡日	即時		
管理	管理費	修繕積立	
学区	黒条小学校(1,490m)・堤岡中学校(1,400m)		
交通	[バス] 宝4丁目 徒歩2分		
備考	用水乗入橋(幅員4.2m) 現況渡し 消雪組合敷設負担金及び組合費の負担有り		



	新潟県知事(3)4829号	〒 940-0024		取引態様	仲介手数料	289,500円
	株式会社 島岡不動産企画	新潟県長岡市西新町1-8-11		TEL 0258-39-6030 FAX 0258-39-6046	一般	消費税
					合計	318,450円